

Karta wytycznych do projektowania dla obszaru „c”

- Zagospodarowanie działki**
- ustala się wymóg lokalizacji na działce min dwóch budynków
 - max powierzchnia zabudowy i powierzchni utwardzonych 50%
 - ustalenie budynku mieszkalnego kalenicowo do drogi KD
 - ustala się nieprzekraczalną linię zabudowy dla budynku mieszkalnego 6m od drogi KD
 - ustala się wymóg lokalizacji ogrodu ozdobnego od strony drogi KD, ogrody
 - użytkowe lokalizować za budynkiem mieszkalnym
 - przykładowe rozmieszczenie elementów zagospodarowania działki przedstawia schemat graficzny
- Kształtowanie zabudowy – budynek główny mieszkalny**
- zasady zabudowy przedstawiają schematy graficzne, gdzie obowiązującymi ustaleniami planu są:
 - o proporcje rzutu budynku
 - o maksymalna wysokość zabudowy
 - o dopuszczalna forma dachu
 - o kąt nachylenia połaci dachowych
 - jako materiały wykończeniowe stosować:
 - o wykończenie ścian - tynk barwny
 - o wykończenie podmurówki – lastriko, kamień
 - o stolarka okienna i drzwiowa dowolnego koloru, podział wewnętrzny symetryczny
 - pokrycie dachu z wykluczeniem blachodachówki, kolor w oddleniach brzozy
 - czerwieni z wykluczeniem jaskrawej czerwieni
 - ustala się wymóg stosowania jednolitych materiałów wykończeniowych dla każdego budynku mieszkalnego
- Kształtowanie zabudowy – budynek towarzyszący**
- dopuszcza się lokalizację budynku lub wiaty
 - proporcje rzutu budynku 2x mniejsze od budynku głównego
 - jako materiały wykończeniowe ścian stosować tynk, cegłę, kamień, drewno
 - maksymalna wysokość zabudowy 8m
 - ustala się wymóg zastosowania dachu stronnego jedno lub dwuspadowego o nachyleniu połaci dachowych od 30° do 45°

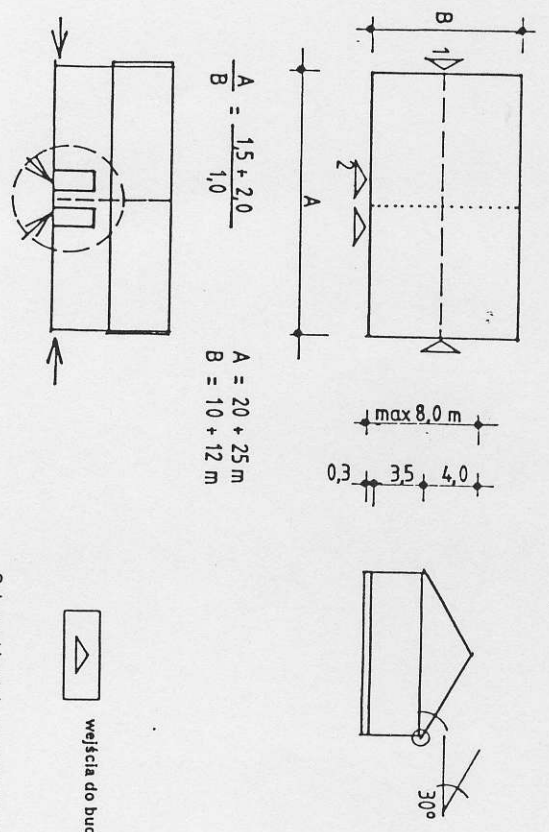

Schemat kształtowania zabudowy budynku mieszkalnego

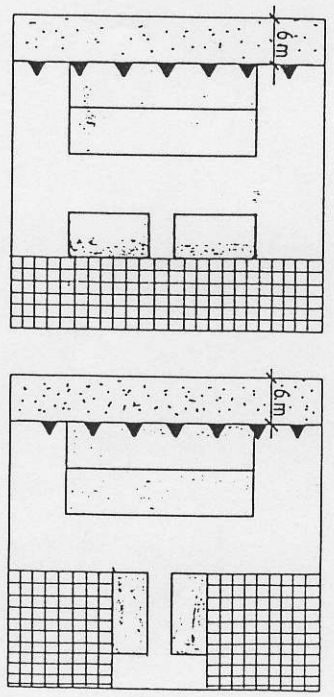

Przykładowy schemat rozmieszczenia elementów zagospodarowania na działce

- zieleń ozdobna - przedogródki
- zieleń użytkowa - ogrody
- obligatoryjna linia zabudowy

Przedsiębiorstwo Projektowo Realizacyjne „DOM” Sp. z o. o. 83-200 Stawogard Osada ul. Kołczuski 34 G tel/fax (0-43) 852-20-41, (0-43) 851-11-40, (033) 851-14-78		
MIEJSZCOWY PLAN ZŁOŻENIOWY I SYMULACJA WZLESTNIENIEGO WNIOSU WNIOSU		
Tytuł rysunku: WYTYCZNE DO PROJEKTOWANIA		SKALA: 1:1000
Projektant	mgr inż. arch. Bogna Lipińska	
Koautor	mgr inż. arch. Barbara Jaszczuk-Siobonowa	
Pracownik	mgr inż. arch. Maria Koeb-Siwicka	
Kreśliła	inż. Arkadiusz Winiand	
Sprawił	mgr inż. arch. Maria Lipińska (uprzw. nr 134694)	
data opracowania: czerwiec 2000		

Przewodniczący
RADY GMINY

Antoni Rudnik